

接合部詳細図 S=1:15
($\phi 190.7 / \phi 216.3$)

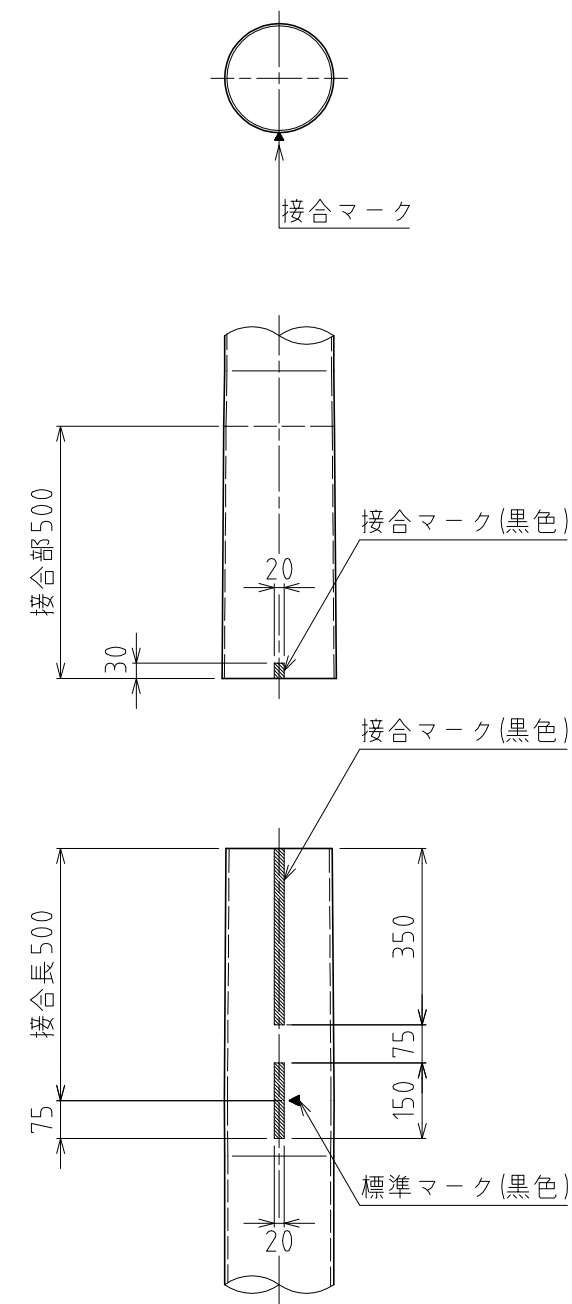

接合部詳細図 S=1:15
($\phi 216.3 / \phi 216.3$)

記事

1.表面処理：溶融亜鉛めっき (HDZ55) 仕上げ。
 ただし、板厚 3.2 未満は HDZ40 とする。

尺度	A3 1:60	設計		製図	近藤	検図	中田	承認	清水	名称	ジョイマスト 標準図 YSJ-K-10
			日付	2018/04/04		PJ No.		PPJ1			
				図番		型式					U180404E-100